













Fitness trampolina

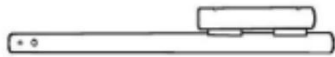

***Gratulujemy zakupu trampoliny fitness naszej firmy.
Aby trampolina cieszyła Cię przez długi czas i spełniała Twoje oczekiwania,
przeczytaj poniższe instrukcje przed użyciem i zachowaj je na przyszłość.
Jeśli pożyczasz lub dajesz komuś trampolinę, zawsze dawaj jej wraz z
niniejszą instrukcją.***

Produkt nie jest przeznaczony do użytku komercyjnego.

- Upewnij się, że trampolina jest złożona zgodnie z instrukcją.
 - Trampolina musi być zbudowana na płaskiej i twardej powierzchni.
 - Chronić wrażliwe powierzchnie podłogi, przykrywając je matą antypoślizgową.
 - Na trampolinie może znajdować się jednocześnie tylko jedna osoba.
 - Nie wolno przekraczać maksymalnego limitu wagi.
 - Skacząc na trampolinie, stań na środku maty trampoliny.
 - Nie używaj trampoliny będąc pod wpływem narkotyków lub alkoholu.
 - Nie zaleca się noszenia okularów na trampolinie.
 - Zalecamy zdejmowanie biżuterii podczas korzystania z trampoliny.
 - Ważna jest wystarczająca ilość miejsca nad głową.
 - Zapewnij wolną przestrzeń 1,8 m ze wszystkich stron trampoliny.
 - Nie wykonuj przewrotów, ryzyko poważnych obrażeń.
 - Usuń wszystkie przedmioty spod trampoliny.
 - Trampolina nie powinna być używana w czasie ciąży.
 - Przerwij ćwiczenia, jeśli pojawi się którykolwiek z następujących objawów: ból, ucisk klatki piersiowej, nieregularne bicie serca, skrajna duszność, zawroty głowy lub nudności.
 - Nieodpowiednie dla dzieci poniżej 12 roku życia.
- Po złożeniu umieść trampolinę w bezpiecznym, czystym i suchym miejscu na zewnątrz zasięgu dzieci i zwierząt domowych.

1		Rama główna jest sprężysta Podkładka	1
2		Osłona	1
3		Noga z osłoną dolną	6
4A		Wspornik poręczy - prawy	1
4B		Wspornik poręczy - lewy	1
5A		Wspornik poręczy - prawy	1
5B		Wspornik poręczy - lewy	1
6		Pokrycie podnóżka (wstępnie zmontowany z numerem 1)	6
7		Osłona nogi podporowej (wstępnie zmontowany z numerem 3)	6
8		Sprężyny (wstępnie zmontowane z numerem 1)	32
A		Pokrętko regulacyjne M8x35 mm	2
B		Trójkątny regulowany przycisk M6 * 17mm	6

Krok 1:

Otwórz ramę i matę do skakania.

Ustaw trampolinę przodem do ziemi i mocno dociśnij do ramy, aż będzie pozioma.

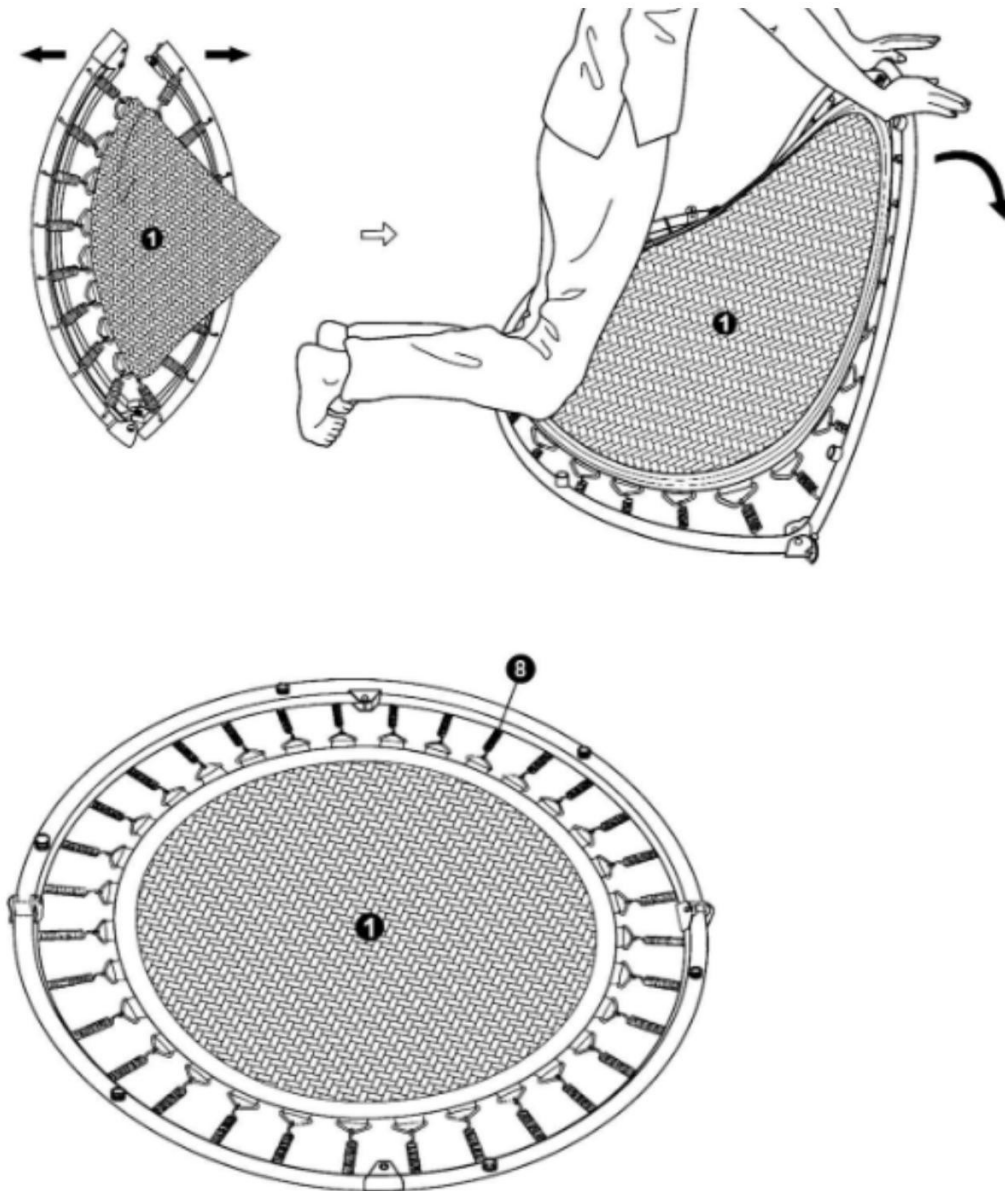

Krok 2:

Przymocuj podkładkę ramy do trampoliny.

Zdejmij wszystkie gumowe zaślepki ze wsporników nóg i owiń wyściółkę wokół ramy trampoliny

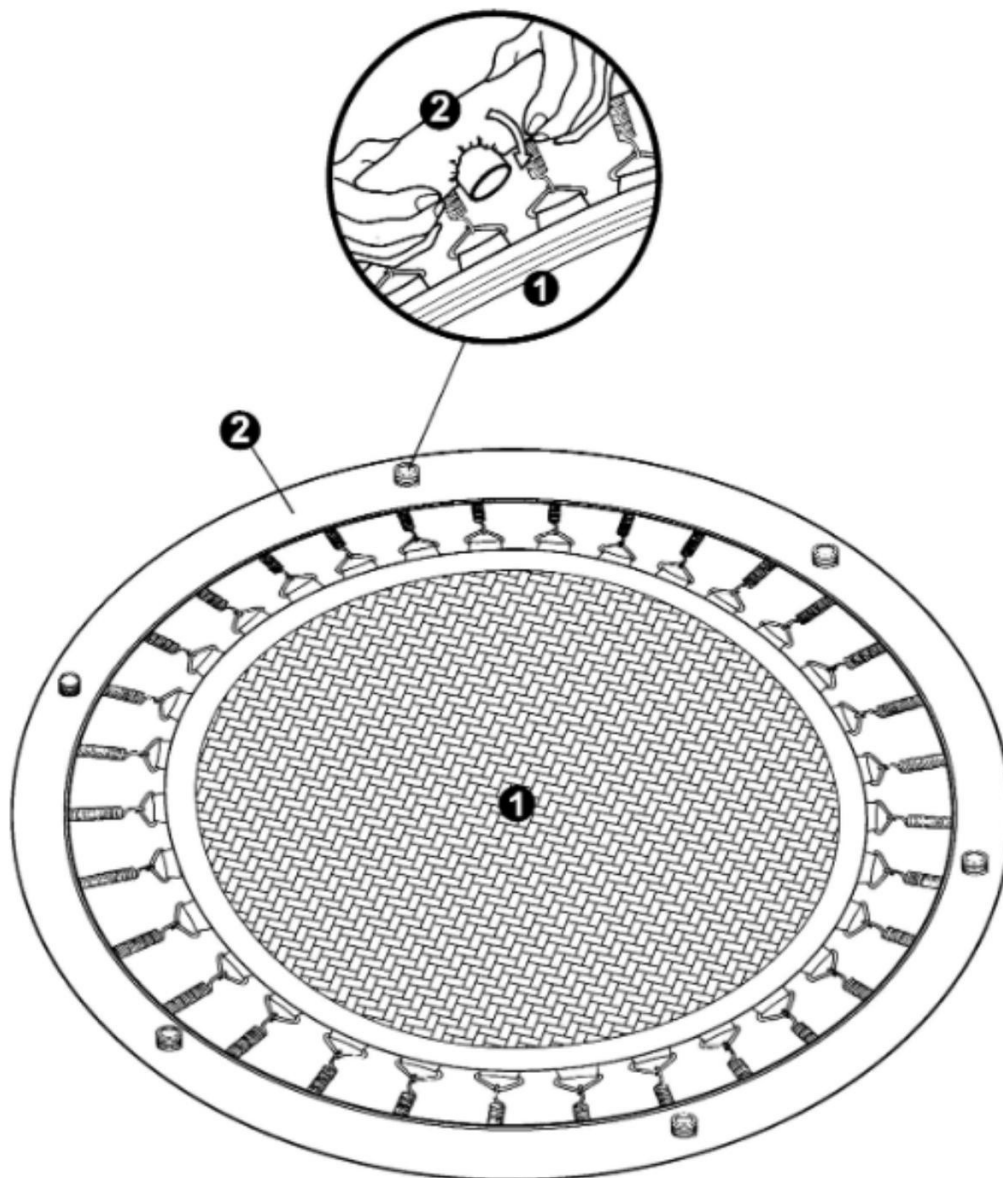

Krok 3:

Przymocuj nogi do trampoliny.

Mocno przykręć nogi (#3) do ramy trampoliny. Zdejmij dwie nakładki na nóżki (#7) z przodu trampoliny. Zostaną one użyte w następnym kroku do złożenia uchwyty.

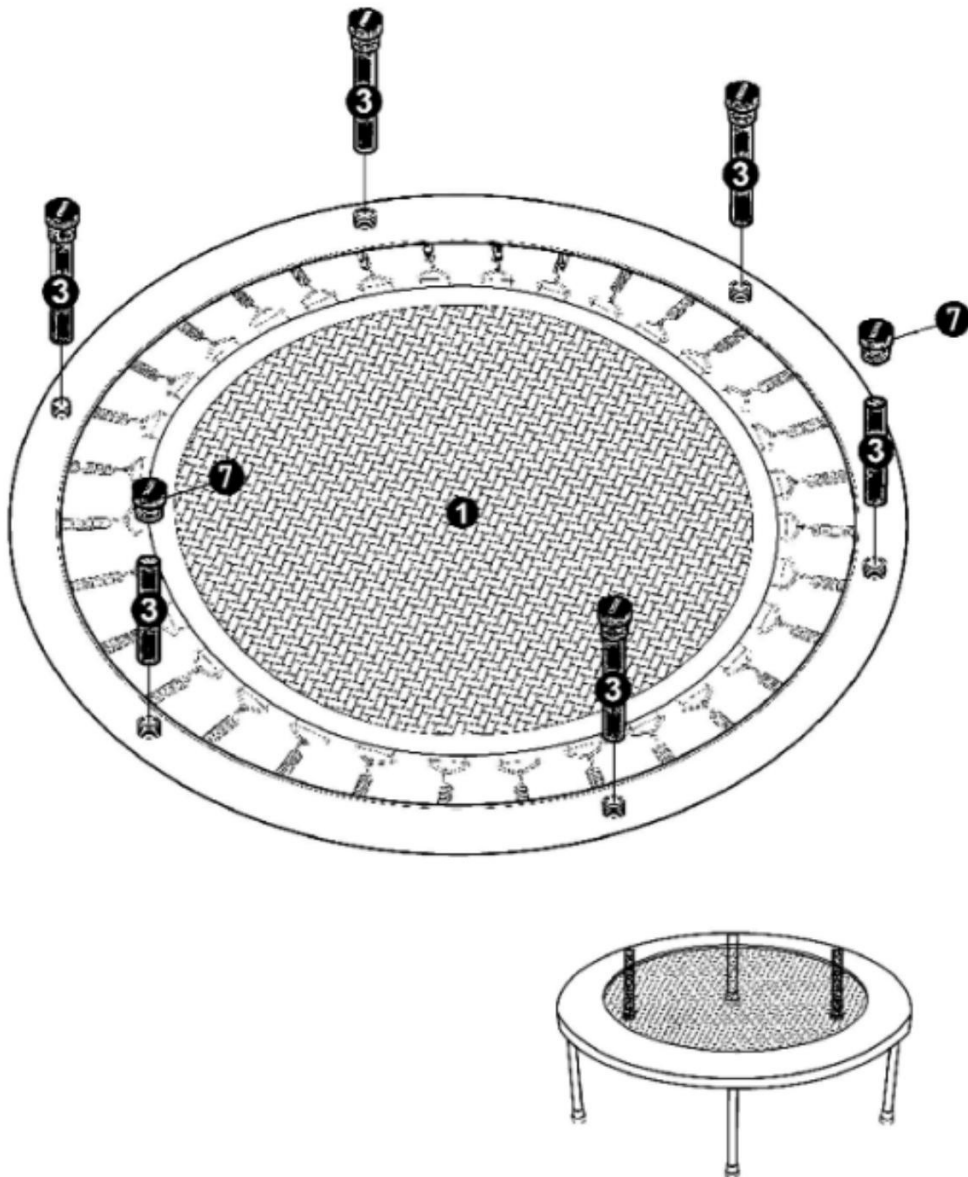

Krok 4:

Złóż uchwyt.

Ustaw trampolinę na nogach, przymocuj wsporniki poręczy (4A i 4B) do dwóch przednich nóg bez zaślepek, a następnie załóż zaślepkę z powrotem na wsporniki poręczy.

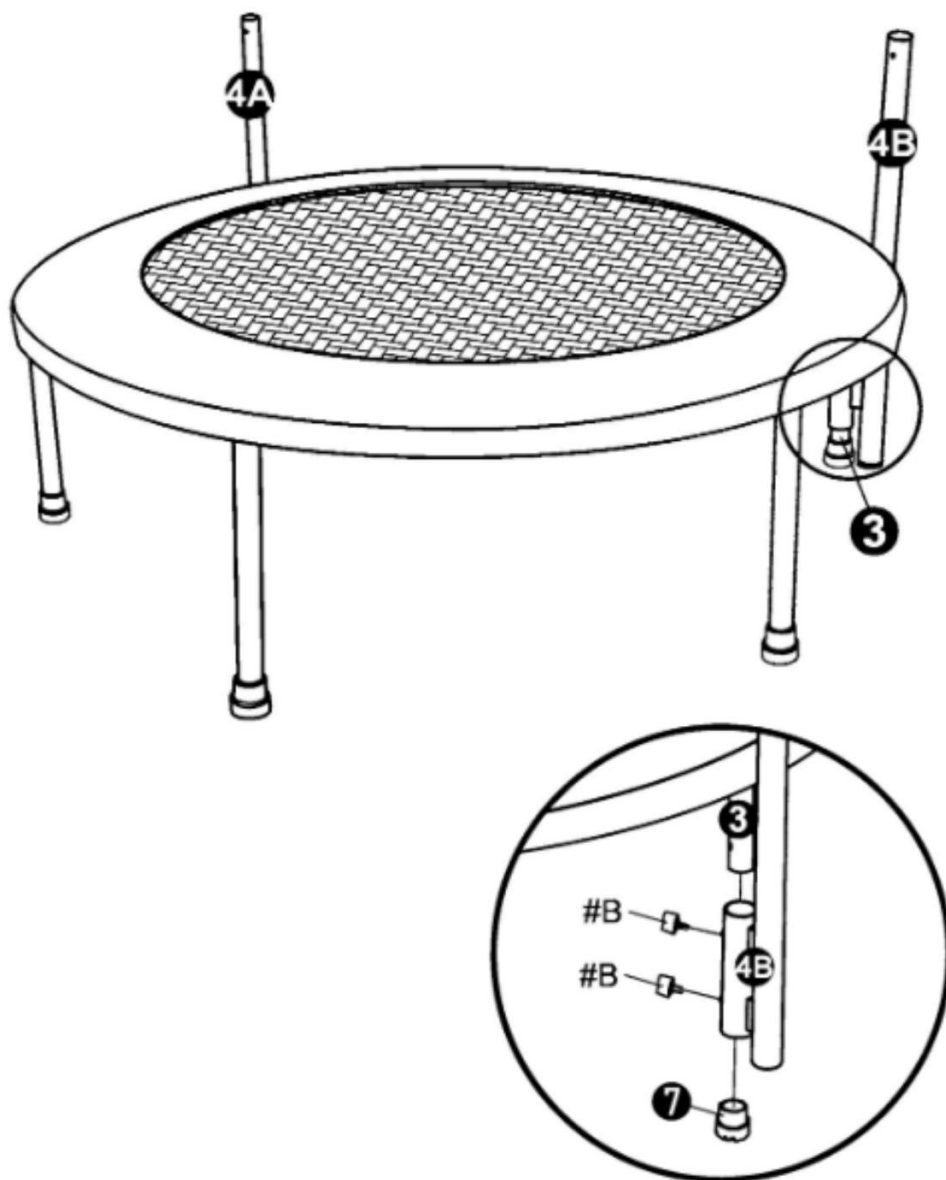

Krok 5:

Zainstaluj poręcz:

Zamocuj wsporniki poręczy (5A i 5B). Po obu stronach zamocowane są trójkątne pokrętła regulacyjne (B). Połącz wstępnie zmontowaną poręcz (5A i 5B) ze wspornikami (4A i 4B) i zabezpieczyć pokrętłem regulacyjnym (A) na odpowiedniej wysokości.

Ogłoszenie. Wszystkie nóżki (nr 3), nakładki na nóżki (nr 7) i kołki muszą być dobrze przykręcone, a nóżki (nr 3) muszą leżeć płasko na podłodze, aby nie chwiały się podczas użytkowania.

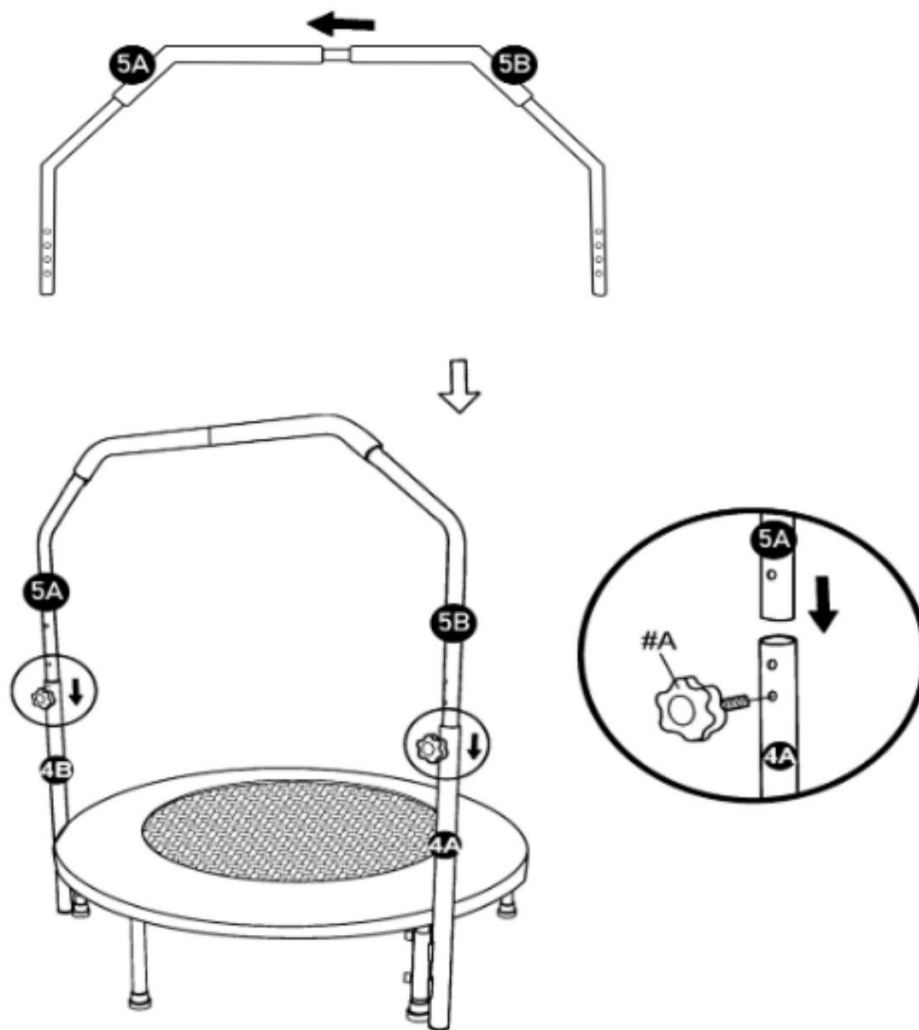

Po złożeniu trampolina powinna wyglądać jak na poniższym obrazku. Sprawdź całą trampolinę i upewnij się, że wszystkie części są odpowiednio zabezpieczone przed użyciem. Odpowiednio zabezpieczyć przed użyciem.



CODZIENNA KONSERWACJA PRZED UŻYCIEM

- Sprawdź, czy nóżki nie są popękane i czy są dobrze zamocowane.
- Sprawdź sprężyny pod kątem poluzowania lub uszkodzenia.
- Sprawdź, czy rama napinająca nie jest wygięta ani pęknięta.
- Sprawdź, czy nogi są prawidłowo zamocowane i stabilnie stoją na podłodze. Zkontrolujcie, zda je podłożka na sprawném místě.
- Nie używaj żrących ani ściernych środków czyszczących. Mógłbyś uszkodzić powierzchnię.
- Czyść urządzenie tylko wilgotną ściereczką i łagodnym detergentem.

